

**Thumm Technologie GmbH**

In der Au 14

72622 Nürtingen

Tel +49 70 22 92 76 – 0

Fax +49 70 22 92 76 – 50

info@gartenmetall.de

www.gartenmetall.de

Stand: 11/2023

## Wegbegrenzungsbänder und Rasenkanten System EASY-LINER Stahleinfassung, Glienickerband, Pflastereinfassung, Abgrenzung zwischen Vegetationsflächen und Belagsfläche

### Beispiel für eine Ausschreibung mit Leistungsverzeichnis (LV-Positionen)

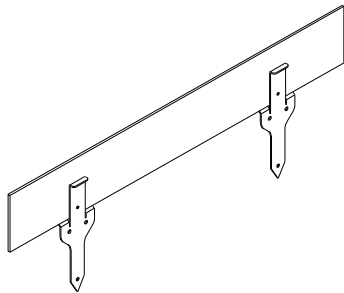
POS	Menge	Einheit	Leistungsbeschreibung	EP (EUR)	Gesamt (EUR)
01	123,0	lfm	<p><b>Wegeinfassung mit Flachstahlbändern liefern, fachgerecht, höhengerecht, lotgerecht und fluchtgerecht einbauen</b></p>  <p><b>Gartenmetall®-Band System Easy-Liner</b></p> <p><b>Materialhöhe</b> 350 mm, davon min. 100 mm im Boden <i>(Alternativ: Einbau Oberflächen-bündig mit Überstand bis max. 10 mm)</i></p> <p><b>Materialdicke</b> 8 mm (von 3 mm bis 12 mm)</p> <p><b>Materiallängen</b> 150 – 300 cm, bzw. nach Bedarf Zzgl. Fertigung von Radien in separater Position Zzgl. Fertigung von Ecken in separater Position</p> <p><b>Material:</b> Flachstahl gewalzt. Ausführung aus wetterfestem Baustahl Cortenstahl Corten B ASTM A 588, Güte S355J2W+N. Werkstoff Nr. 1.8965 nach EN 10025-5 mit Abnahmeprüfzeugnis.</p> <p><b>Material:</b> <i>Fachstahl S235JR, Feuerverzinkt nach DIN EN ISO 1461, Offene Schnittkanten sind mit geeignetem Zinkspray wieder zu versiegeln.</i></p> <p><b>OPTIONAL:</b> <b>Material:</b> <i>Edelstahl, Werkstoff Nr. 1.4301 (V2A), ohne Anlassfarben, Oberfläche rotex-geschliffen</i></p> <p><b>OPTIONAL:</b> <b>Material</b> <i>Grundmaterial Edelstahl Werkstoff Nr. 1.4301, AISI 304 (V2A) oder gleichwertig. Materialeigenschaften gemäß DIN EN 10088-2. Sichtbaren Oberflächen nach RAL/ DB ....., Farbe</i></p>	EP: ..... EUR/m	GP: ..... EUR

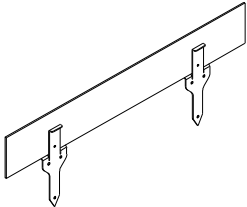
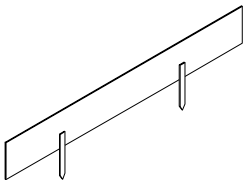
		<p>..... feinstruktur lackiert in Anlehnung an DIN EN ISO 12944.          (Alternativ: Farbton: Standardfarbton nach Farbkonzept nach Abstimmung mit dem AG und Bemusterung).          Beschichtungsdicke mindestens zwei Schichten (Grundierung bzw. Haftgrund und Deckschicht), zusammen mindestens 40 µm Schichtdicke. Beschichtungsmaterial ist UV-beständig und ist für den Einsatz im Außenbereich geeignet.  <b>Kantenausbildung</b> ohne Grat.</p> <p><b>Verbindung</b> der Stoßstellen (Auswahl):</p> <ul style="list-style-type: none"> <li>- Keine besondere Verbindung vorsehen</li> <li>- Flacheisenanker zum Stecken (Standard)</li> <li>- mit Gabellasche</li> <li>- Verbindung der Elemente mit Schraublasche mit 2x Edelstahlschweißbolzen M8 von hinten, nicht sichtbar von vorne.</li> <li>- Verbindung mit Lasche und auf dem jeweiligen Gegenstück zweifach mit M8-Senkschrauben (Edelstahl A2, DIN 7991) verbunden.</li> </ul> <p><b>Lieferung</b> als vorgefertigtes Element nach Aufmass vor Ort, partielles örtliches Anpassen inkl. nötiger Schnittarbeiten.  <b>Eckenausbildung</b> gestoßen oder gebogen.  <b>Kantenausbildung</b> ohne Grat.  <b>Einbau</b> in Punktfundamente aus Beton C20/25 gemäß DIN EN 206-1). Mit beidseitiger Rückenstütze zur Stabilisierung und mit steckbaren oder Flacheisenanker zum Stecken, Abstand ca. 100 cm. Länge 20 cm.          Erforderliche Kantenschalungen sind in den Einheitspreis einzurechnen und werden nicht gesondert vergütet.</p>  <p><b>OPTIONAL:</b>          Mit Flacheisenanker zum Anschweißen, Abstand ca. 100 cm, Länge 20 cm</p> 		
--	--	--	--	--

**OPTIONAL:**

Mit Flacheisenanker, Abstand ca. 100 cm, Länge 20 cm zum Einschlagen wie Befestigungsnägel.

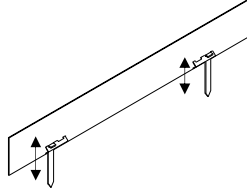

**OPTIONAL:**

Mit Schlitzten zur verbesserten Verbindung im Beton.

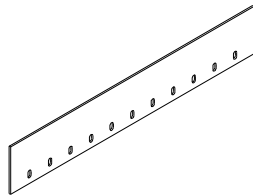

**OPTIONAL:**

Mit L-Profilen mit Flacheisenanker zum Einschlagen

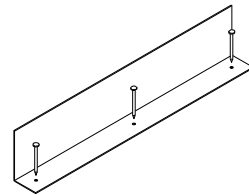

**OPTIONAL:**

Oberseite 60 mm abgekantet (z. B. als Rasenkante)

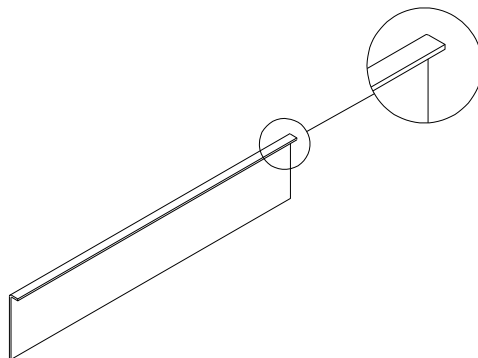

Einschließlich aller Neben- und Anpassarbeiten.

Mengenermittlung nach örtlichem Aufmaß mit der BÜ.

(Ausführung nach freigegebener Werkstattzeichnung)

(Hinweis: Weitere Optionen aus Lieferprogramm möglich – siehe Produktinfo EASY-LINER von Gartenmetall® unter

			<p><i>www.gartenmetall.de)</i></p> <p><b>Ausgeschriebenes Fabrikat (oder gleichwertig):</b>                  Gartenmetall®                  Thumm Technologie GmbH                  In der Au 14                  72622 Nürtingen                  Tel. +49 (70 22) 9276 0                  Fax +49 (70 22) 9276 50                  www.gartenmetall.de  <a href="mailto:info@gartenmetall.de">info@gartenmetall.de</a></p>		
02	3	Stk	<p><b>Zuschlag Ecke für Wegbegrenzungsband</b>                  Mehrkosten pro Ecke 90°</p>	EP: ..... EUR/Stk	GP: ..... EUR
03	1	Stk	<p><b>Zuschlag Ablängen für Wegbegrenzungsband</b>                  Hinweis: Eventualpositon</p>	EP: ..... EUR/Stk	GP: ..... EUR
04	8	lfm	<p><b>Zuschlag Runden Wegbegrenzungsband</b>  <b>Radius:</b> R4,5 m                  Preis pro Radius.  <b>Länge der Biegung:</b> 2,5 m  <i>Hinweis: für jede unterschiedliche Biegung ist eine zusätzliche Position notwendig.</i></p>	EP: ..... EUR/m	GP: ..... EUR
05	1	Stk	<p><b>Bausatzentwicklung für Wegebegrenzungsband</b>                  Erstellung und Entwicklung eines verlege-fertigen Bausatzes mit der Nummerierung aller Teile und dazu passenden Einbauplan. Die Teile werden dann nach Plan vorgefertigt und nummeriert geliefert. Das Anpassen auf der Baustelle entfällt.                   Ausführung nur nach freigegebenen Werkstattzeichnungen</p>	EP: ..... EUR	GP: ..... EUR